

Utsparinger

t = glasstykkelse
r = rundingsradius

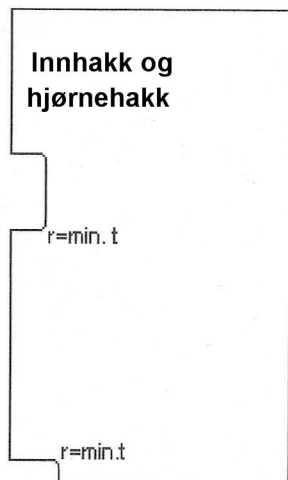

t = glasstykkelse
b = hullbredde B = glassbredde
h = hullhøyde H = glasshøyde

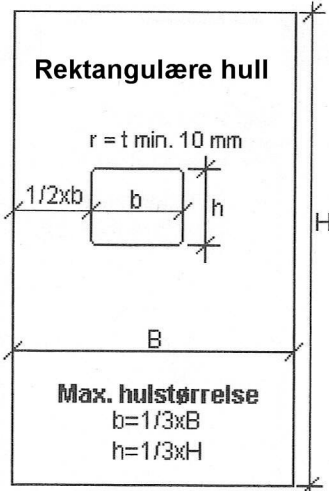

Hmax = max høyde

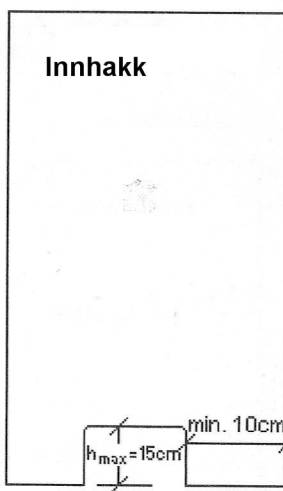

Fasonger

Man kan ikke herde glass med fasong der man har spisse hjørner med vinkel på mindre enn 25°.

Sandblåsing

Max mål	1200 x 3000	mm
Min mål	200 x 300	mm

Intermac

Max mål: 4060 x 2300 mm (3 akse bearbeiding med 100 mm verktøy)
Avanserte 5 akse verktøy reduserer max mål.